

Trekhaken - Attelages - Anhängervorrichtungen - Tow bars







Toyota Avensis Break

01/2009 -



GDW Ref. 1745T30

EEC APPROVAL N° : e6*94/20*0776*00

max ↓ kg	X	max ↓ kg			
					
D=			X 0.00981	≤	9.8 KN
max ↓ kg	+	max ↓ kg			
					
S/				=	75 Kg
Max.				=	1800 Kg

GDW nv - Hoogmolenwegel 23 - B-8790 Waregem
TEL. 32 (0) 56 60 42 12 (L5) - FAX. 32 (0) 56 60 01 93
 E-Mail : gdw@gdwtowbars.com - Website : www.gdwtowbars.com



Toyota Avensis Break

01/2009 -

Ref. 1745T30

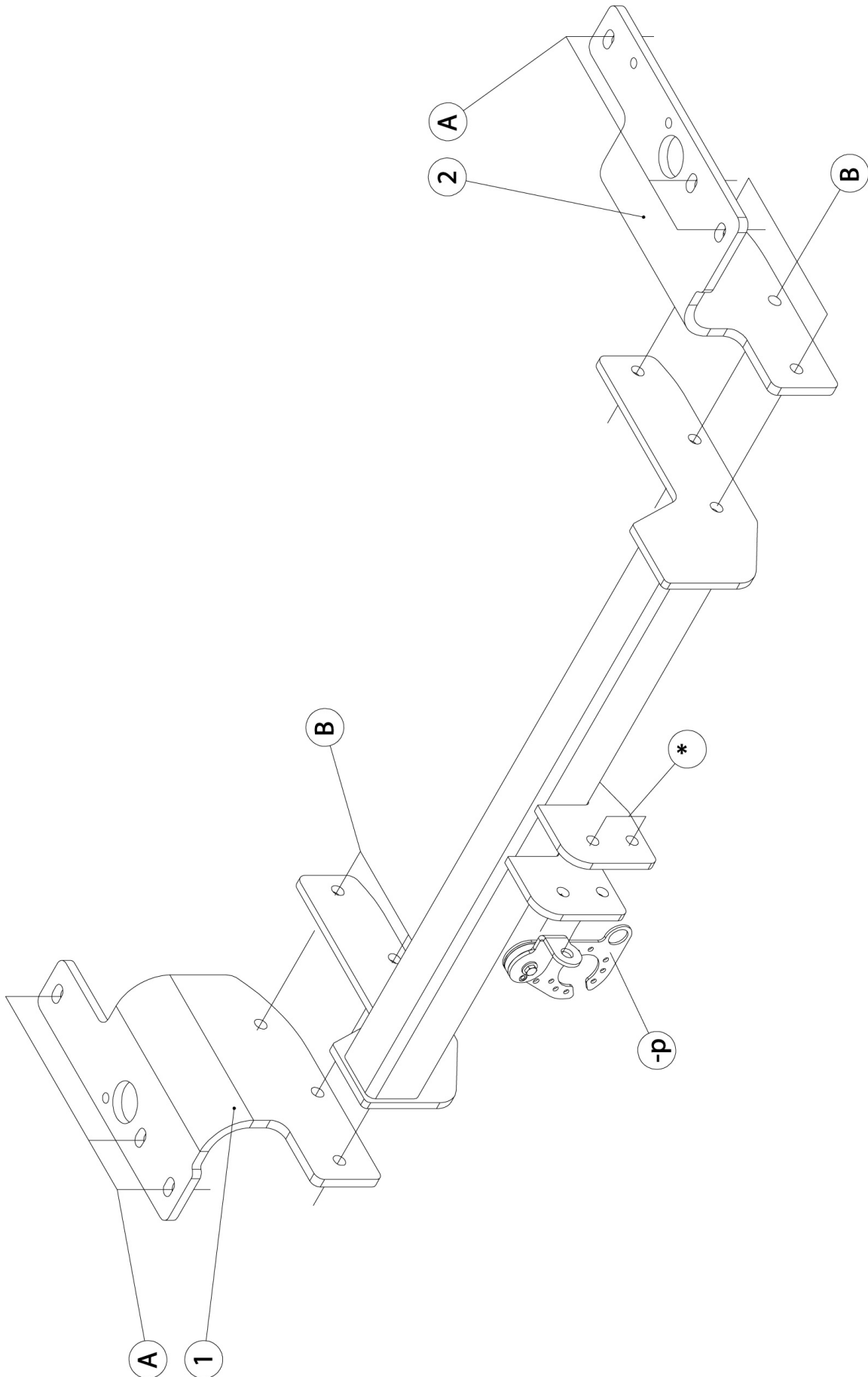







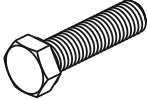

Toyota Avensis Break

01/2009 -
Ref. 1745T30

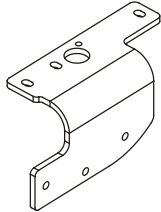
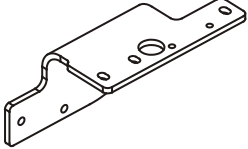
Samenstelling – Composition – Zusammenstellung

	6 x	DIN 961-M12x35x1.25 -8.8	A
	6 x	DIN 933-M12x35 -8.8	B
	12 x	DIN 128-A12 -FSt	A-B
	6 x	DIN 934-M12 -8.8	B
	6 x	DIN125-M12	A

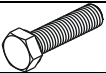
GDW Ref. ①	1 x	
GDW Ref. ②	1 x	
GDW Ref. P41	1X	

Bevestiging hiteschild		Fixation plaque thermique	
Fixation heat shield		Befestigung Wärmeschild	
	1 x	DIN 933-M6x25 -8.8	
	1 x	DIN 128-A6 -FSt	
	1 x	DIN 9021-M6	

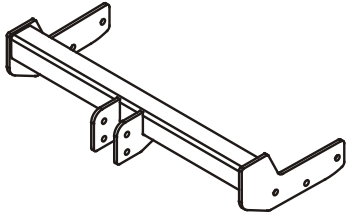
GDW Ref. 1745T30	1 x	
---------------------	-----	---

Bouten – Boulons – bolts – Bolzen: Kwaliteit 8.8		DIN 912 – DIN 931 – DIN 933 – DIN 7991	
M6 ☉ 10,8Nm of 1,1kgm	M8 ☉ 25,5Nm of 2,60kgm	M10 ☉ 52,0Nm of 5,30kgm	
M12 ☉ 88,3Nm of 9,0kgm	M14 ☉ 137Nm of 14,0kgm	M16 ☉ 211,0Nm of 21,5kgm	
Bouten – Boulons – bolts – Bolzen: Kwaliteit 10.9		DIN 912 – DIN 931 – DIN 933 – DIN 7991	
M6 ☉ 13,7Nm of 1,4kgm	M8 ☉ 35,3Nm of 3,6kgm	M10 ☉ 70,6Nm of 7,20kgm	
M12 ☉ 122,6Nm of 12,5kgm	M14 ☉ 194Nm of 19,8kgm	M16 ☉ 299,2Nm of 30,5kgm	
Bouten – Boulons – bolts – Bolzen: Kwaliteit 12.9		DIN 912 – DIN 931 – DIN 933 – DIN 7991	
M6 ☉ 18Nm of 1,8kgm	M8 ☉ 43Nm of 4,4kgm	M10 ☉ 87Nm of 8,9kgm	
M12 ☉ 150Nm of 15,3kgm	M14 ☉ 240Nm of 24,5kgm	M16 ☉ 370Nm of 37,7kgm	



Toyota Avensis Break

01/2009 -

Ref. 1745T30

Montagehandleiding

1. Demonteer de afschermplaat en het hitteschild onderaan het voertuig en verwijder definitief het sleepoog.
2. Positioneer de monteerplaten (ref. 1) links en (ref. 2) rechts met de punten (A) tegen de onderzijde van de chassisbalk op de van schroefdraad voorziene boringen, breng de bouten in en schroef deze handvast.
3. Plaats de trekhaak met de punten (B) tussen de beide monteerplaten en breng de bouten in, schroef alles degelijk vast (zie aanhaalmomenten).
4. Monteer de kogelstang samen met het veiligheidsoog en de stekkerdooshouder.
5. Maak in de afschermplaat een insnijding volgens (fig.1), monteer de afschermplaat en hitteschild terug op het voertuig.

N.B.

Voor de maximum toegestane massa welke uw voertuig mag trekken dient U uw dealer te raadplegen.
Verwijder eventueel de bitumenlaag op de bevestigingsplaats van de trekhaak.
Opgepast bij het boren dat men geen remleiding, elektriciteitsdraden of brandstofleidingen beschadigt.



Toyota Avensis Break

01/2009 -

Ref. 1745T30

Notice de montage

1. Démonter la plaque de protection et la plaque thermique au côté inférieur du véhicule et supprimer définitivement l'anneau de traction.
2. Installer les plaque de montage (1) à gauche et (2) à droite avec (A) contre le côté inférieur de la poutre de châssis sur les forage prévus filetés, insérer les boulons sans serrer.
3. Installer l'attelage avec (B) entre les deux plaques de montage et insérer les boulons et bien visser le tout (cf. couples de serrage).
4. Monter la boule ensemble avec l'anneau de traction et le bloc porteur multiprise.
5. Faire une découpe dans la plaque de protection selon (fig.1), remonter la plaque de protection et la plaque thermique sur le véhicule.

Remarque

Pour le poids de traction maximum autorisé de votre voiture, consulter votre concessionnaire.
Enlever la couche de bitume ou d'anti-tremblement qui recouvre éventuellement les points de fixation.
Veiller en percant à ne pas endommager les conduites de frein et de carburant



Toyota Avensis Break

01/2009 -

Ref. 1745T30

Fitting instructions

1. Disassemble the protection plate and the heat shield below the vehicle and remove definitively the traction eye.
2. Install the assembly plates (1) at the left and (2) at the right with (A) against the bottom of the chassis beam on the provided screw-thread holes, insert the bolts without tightening.
3. Install the two bar with (B) between both the assembly plates and insert the bolts, do tighten everything firmly (see tension).
4. Assemble the ball together with the security eye and the socket plate holder.
5. Make an incision in the protection plate according to fig.1, reassemble the protection plate and the heat shield on the vehicle.

Note

Please consult your cardealer or owners manual for the maximal permissible towing mass.
Remove any bitumen coating on the fastening position for the tow bar.
When drilling, be carefull not to damage any brake lines, electrical wiring or fuel lines.



Toyota Avensis Break

01/2009 -

Ref. 1745T30

Anbauanleitung

1. Die Abschirmplatte und das Wärmeschild unten am Fahrzeug abmontieren und die Abschleppöse endgültig entfernen.
2. Die Montageplatten (1) links und (2) rechts mit den Punkten (A) gegen die Unterseite vom Chassisträger auf die vorhandenen Bohrungen setzen, die Bolzen einbringen und alles handfest verschrauben.
3. Die Anhängerkupplung mit den Punkten (B) zwischen die beiden Montageplatten setzen und die Bolzen einbringen und alles entsprechend der Drehmomentenvorgabe festziehen.
4. Die Kugelstange zusammen mit dem Sicherheitshaken und dem Steckdosenhalter montieren.
5. In der Abschirmplatte laut Abb. 1 einen Ausschnitt machen, die Abschirmplatte und das Wärmeschild am Fahrzeug wieder montieren.



Toyota Avensis Break



01/2009 -

Ref. 1745T30

1 x T30

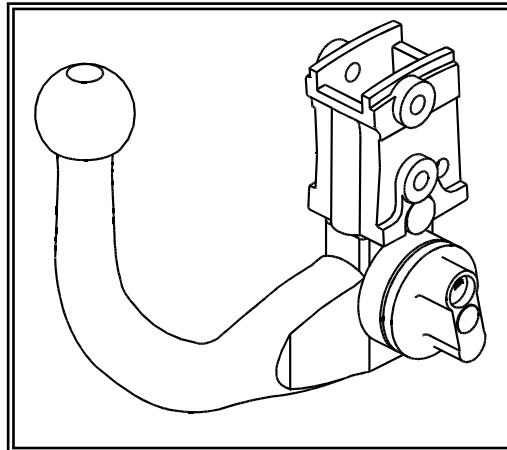
Geleverd met - Livré avec
Delivered with - Geliefert mit

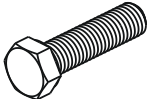

	2 x 2 x	DIN 933-M12x25 -8.8 DIN 933-M12x30 -8.8
	4 x	DIN 128-A12-FSt
	4 x	DIN 125-B13-140HV



Toyota Avensis Break

01/2009 -

Ref. 1745T30

Fig. 1

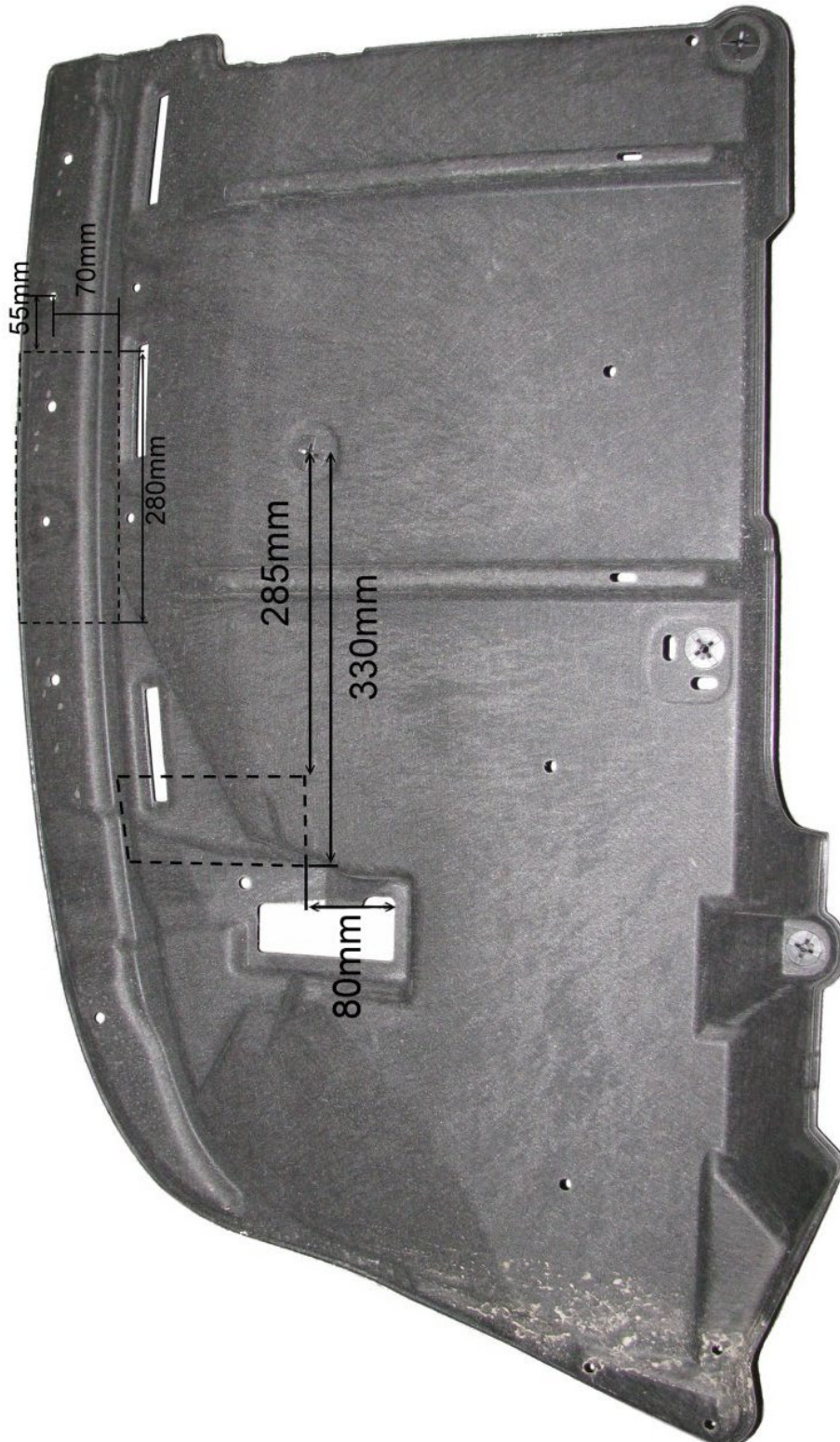

<u>Uitsnijding afschermplaat</u>	het aangeduide gebied moet weggesneden worden
<u>Découpe plaque de protection</u>	la zone indiquée doit être découpée
<u>Ausschnitzung Abschirmplattae</u>	das angedeutete Gebiet muß weggeschnitten werden
<u>Excision protection plate</u>	the marked area has to be cut away



Toyota Avensis Break

01/2009 -
Ref. 1745T30

Monteren stekkerdooshouder P41:

Montage du porteur multiprise P41 :

Assemblage of the socket plate holder P41:

Montieren von dem Steckdosenhalter P41:

A		X1	GDW REF. 908.097
B		X1	DIN985-M6
C		X2	6,2 X 15,4 X 1,6 (NYLON)
D		X1	GDW REF. 718.16.002
E		X1	GDW REF. 718.16.003
F		X1	GDW REF. 908.094
G		X1	DIN933-M6 X 30

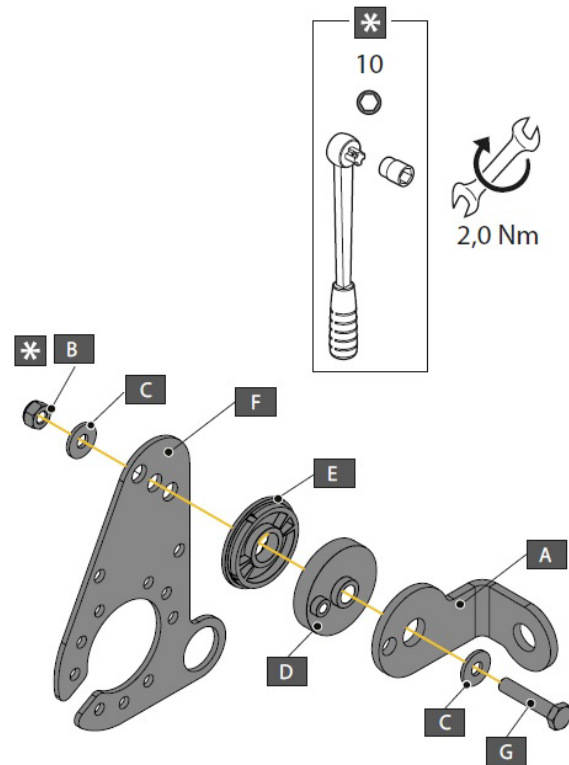



Toyota Avensis Break

01/2009 -

Ref. 1745T30

BELANGRIJKE RAADGEVINGEN :

IN HET VOERTUIG BEWAREN

Montage :

- Voor aanvang van de montage dient de trekhaak gecontroleerd te worden op transport schade.
- Raadpleeg aandachtig de montagehandleiding. Alle instructies dienen gevolgd te worden.
- Voor de montage moet de trekhaak eerst op het voertuig gepresenteerd worden.
- Bij het boren van gaten, controleren dat aanwezige bekabelingen niet beschadigd kunnen worden. Verwijder antidreun of bitumenlaag. Geboorde gaten en carrosserie onderdelen met corrosiewerende verf behandelen.
- Als het voertuig geen standaard bumpers heeft (speciale serie, sportuitvoeringen, Tuning parts ...), dient de uitsparingsmal gecontroleerd te worden. Neem bij twijfel contact op met GDW.
De geleverde trekhaak is enkel gemonteerd voor stockering, daarom moeten alle onderdelen worden gedemonteerd!!

Garantie :

- De aangegeven Max. trekmassa, "D" en "S" waarde mogen niet overschreden worden.
- Na 1.000.km gebruik en ten minste 1 keer per jaar hoeft de trekhaak gecontroleerd te worden :
 - o Alle boutverbindingen controleren en bij spannen als nodig.
 - o Beschadiging aan de verf herstellen.
 - o Als de trekhaak door een externe belasting geraakt wordt moet deze vervangen worden.
 - o De interne delen van het afneembaar systeem moeten ingevet worden.

Gebruik :

- **Indien trekhaak kogel de kentekenplaat of het mistlicht geheel of gedeeltelijk bedekt MOET deze bij niet gebruik verwijderd worden.**

RECOMMANDATIONS IMPORTANTES :

A CONSERVER DANS LE VEHICULE

Montage :

- S'assurer que l'attelage n'ait pas été endommagé durant le transport. Vérifier la référence.
- Consulter attentivement la notice de pose et suivre à la lettre les instructions de montage de l'attelage.
- Présenter l'attelage sous le véhicule avant d'effectuer le montage.
- Si des forages sont nécessaires, s'assurer de l'absence de câbles électriques, de freinage ou autres. Enlever les restes de forage et traiter les tôles ou tubes forés avec un produit anti-corrosif.
- Si le véhicule est équipé de pare-chocs non standards (séries spéciales, kits sport, tuning ...), il est impératif de consulter le service technique de GDW avant de procéder au montage.
L'attelage livré est uniquement monté pour stockage, il faut démonter les parties!!

Garantie :

- Respecter la masse tractable du véhicule ainsi que les valeurs « D » et « S » précisées dans la notice.
- L'attelage doit être contrôlé après les premiers 1.000 km d'utilisation et ensuite au moins une fois par an :
 - o Contrôler toute la visserie et resserrer si nécessaire
 - o Réparer les dommages qu'aurait subis la peinture
 - o Remplacer les pièces qui auraient été endommagées suite à un accident ou une collision
 - o Graisser les parties intérieures des attelages escamotables

Utilisation :

- **Si la rotule ou la boule est positionnée devant la plaque d'immatriculation ou le feu de brouillard, il est OBLIGATOIRE de la retirer quand elle n'est pas utilisée !**



Toyota Avensis Break

01/2009 -

Ref. 1745T30

GENERAL INSTRUCTIONS:

MUST BE KEPT IN THE VEHICLE

Fitting :

- Make sure that the tow bar has not been damaged during transport and it is the right reference for the vehicle.
- Read the fitting instruction before starting and follow them very precisely during the fitting.
- Present the tow bar under the car first to check if all points are right.
- If holes have to be drilled, check that no wires can be damaged, remove all soundproofing material, clean and protect the drilled holes with an anticorrosive product.
- If the vehicle is equipped with special bumpers (sport or tuning parts...) first contact the technical service of GDW to be sure that the tow bar can be fitted.

The towbar delivered is only for storage, the parts have to be disassembled!!

Guarantee :

- The indicated towing weight, "D" and "S" values may not be exceeded
- The tow bar has to be checked after 1.000 km and every year :
 - o All bolts should be checked and retightened if necessary
 - o Repair any damage to the paint finish
 - o Replace any damaged components
 - o Parts of the detachable tow bars must be kept well greased.

Use :

- **If the towing ball covers the number plate or the fog light, it must always be removed when no trailer is used.**

WICHTIGE RATSCHLÄGE :

IN FAHRZEUG BEWAHREN

Montage :

- Vor Anfang von Montage muss Anhängerkupplung auf Transportschade kontrolliert werden.
- Aufmerksam Anbauanleitung zu Rate sehen. Alle Anweisungen sollen gefolgt werden.
- Erst Anhängerkupplung auf Fahrzeug präsentieren, danach montieren.
- Vor dem Bohren von Löcher, nachprüfen ob anwesende Kabels nicht beschädigt werden können. Dröhnenschutz und Unterbodenschutz entfernen. Gebohrte Löcher und Karrosserieunterteilen mit eine Korrosionfeste Farbe behandeln.
- Falls Fahrzeug keine Standardstoßstangen hat (spezielle Serie, Sportausführungen, Tuning ...), muß Aussparung nachprüfen. Im Zweifelsfall, GDW kontaktieren.

Der gelieferten Anhängerkupplung ist montiert für lagerung, bitte unterteilen abmontieren!!!

Garantie :

- Die angegeben max. Anhängelast, "D" en "S" Wert, möchten nicht hinüberschritten werden.
- Nach 1.000 Km gebrauch und wenigstens 1 Mahl pro jahr muss Anhängerkupplung nachgeprüft werden :
 - o Alle Bolzenverbindungen nachprüfen und nachziehen falls nötig.
 - o Beschädigung an Farbe wiederherstellen.
 - o Falls Anhängerkupplung durch eine Extreme Belastung getroffen wird muss diese ersetzt werden.
 - o Die Interne Teile von abnehmbar System einfetten.

Gebrauch :

- **Falls Kugel von Anhängerkupplung Kennzeichen oder Nebelscheinwerfer ganz oder zum Teil bedeckt muß diese, wann nicht gebraucht, entfernt werden.**



Toyota Avensis Break

01/2009 -

Ref. 1745T30

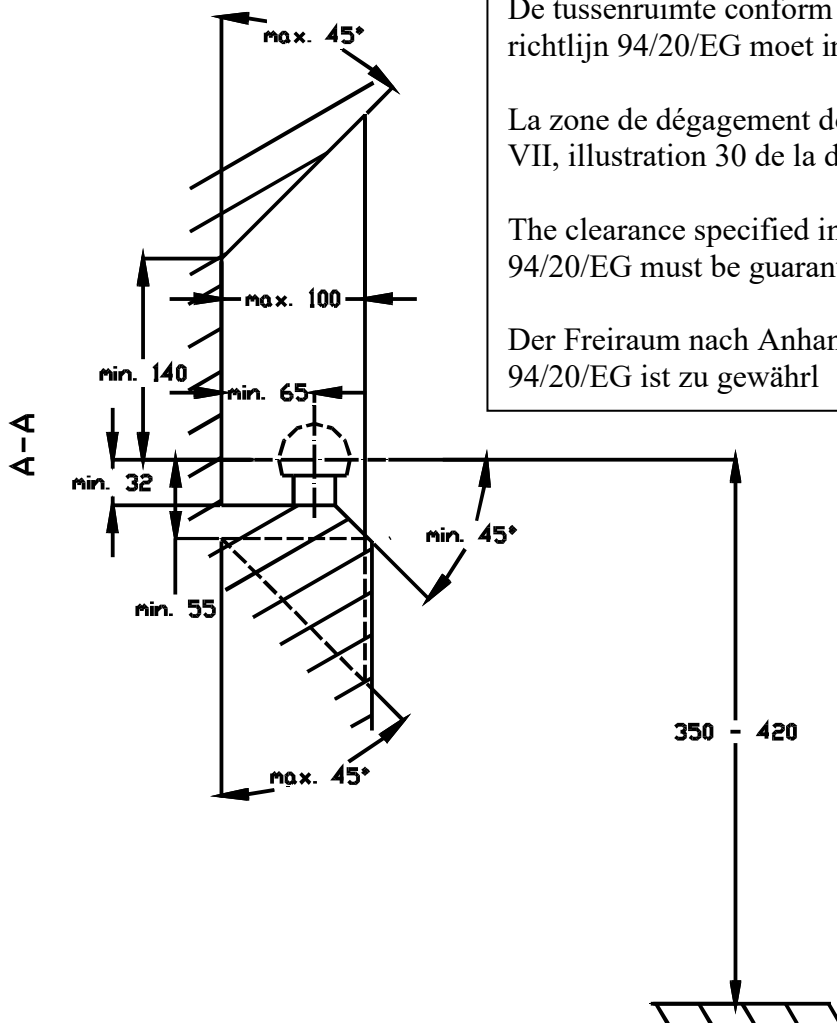

De tussenruimte conform supplement VII, afbeelding 30 van de richtlijn 94/20/EG moet in acht worden genomen.

La zone de dégagement doit être garantie conformément à l'annexe VII, illustration 30 de la directive 94/20/CE.

The clearance specified in appendix VII, diagram 30 of guideline 94/20/EG must be guaranteed.

Der Freiraum nach Anhang VII, Abbildung 30 der Richtlinie 94/20/EG ist zu gewährl

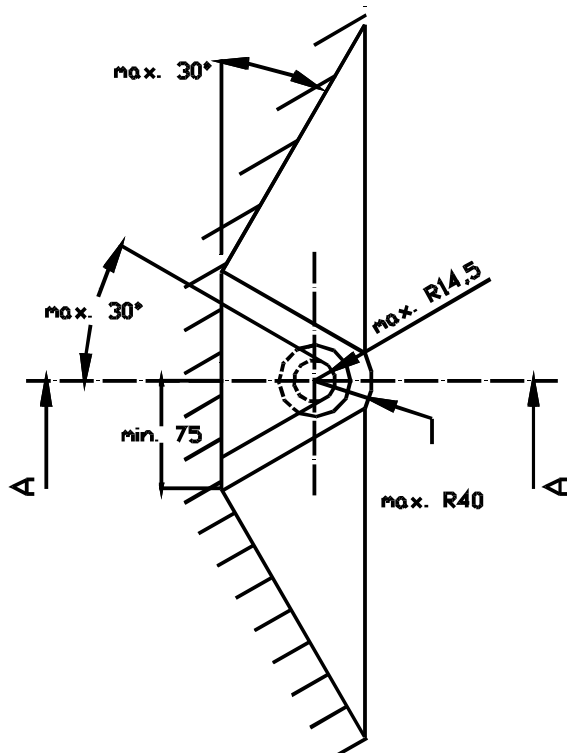

Bij toelaatbaar totaal gewicht van het voertuig

Pour poids total en charge autorisé du véhicule

At laden weight of the vehicle

Bei zulässigem Gesamtgewicht des Fahrzeuges